

### C 2120 A / C 2121 N

**Typ**

C 2120 A / C2121 N.210  
 C 2120 A / C 2121 N.240  
 C 2120 A / C 2121 N.275

**Motor**

160 kW EURO V  
 185 kW EURO V.  
 205 kW EURO V.

## 4 x 2

		Celková hmotnost			Pohotovostní hmotnost			Užitečná hmotnost		
		Přední náprava	Zadní náprava	Celkem	Přední náprava	Zadní náprava	Celkem	Přední náprava	Zadní náprava	Celkem
C 2120 N	Technická	8 000	12 600	20 600	3 550	2 000	5 550	4 450	10 600	15 050
C 2121 N	Technická	9 000	12 600	21 600	3 550	2 000	5 550	5 450	10 600	16 050

**ROZMĚRY (m)**

	WB <sup>4)</sup>	TL	VA	AE	AB	AC	CB	CZ	HA <sup>5)</sup>	HA <sup>6)</sup>	HV <sup>5)</sup>	HV <sup>6)</sup>	CH	RB	SB	TB
C 2120 N	3,55	5,98	1,52	0,73	0,91	0,10	0,05	2,32	1,02	1,05	1,02	1,05	1,74	0,78	1,53	2,20
C 2121 N	3,55	5,98	1,52	0,73	0,91	0,10	0,05	2,16	1,02	1,05	1,02	1,05	1,74	0,78	1,53	2,20

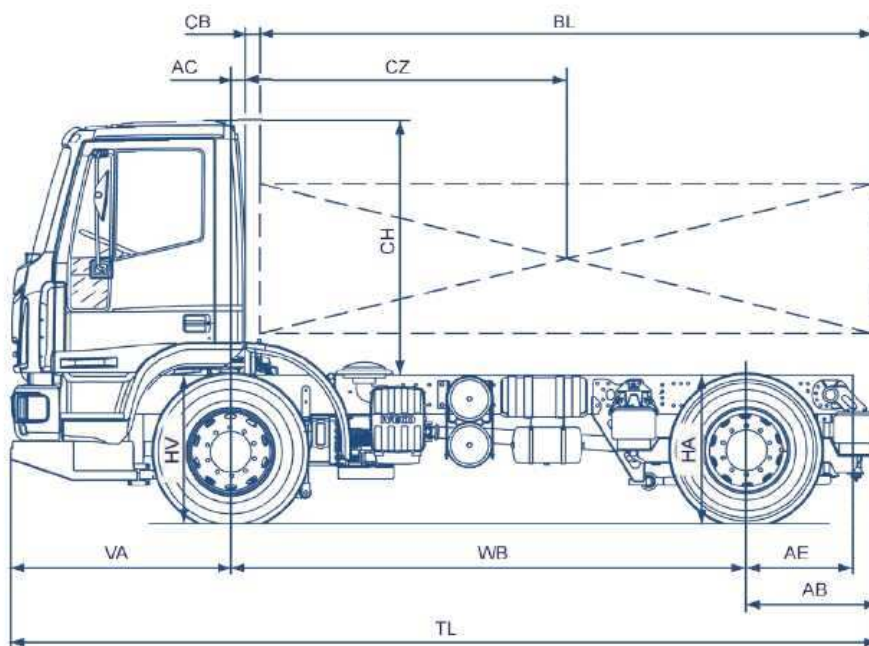
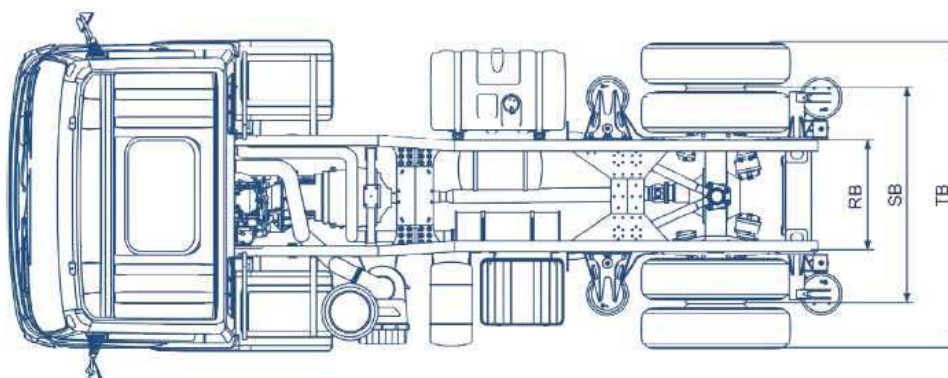



#### MOTOR

C2120 A / C 2121 A 210  
 Typ : E 22 Tector  
 Max. výkon : 160 kW ( 217pk) / 2 700 ot./min  
 Max. kroutící moment : 680 Nm / 1200-2100 ot./min.

C 2120 A / C 2121 A 240  
 Typ : E 25 Tector  
 Max. výkon : 185 kW ( 251pk) / 2 700 ot./min  
 Max. kroutící moment : 850 Nm / 1250-2100 ot./min

C 2120 A / C 2121 A 275  
 Typ : E 28 Tector  
 Max. výkon : 205 kW ( 279pk) / 2 500 ot./min  
 Max. kroutící moment : 950 Nm / 1250-2100 ot./min

#### Popis motoru

Pracovní cyklus vznětový, 6 válců v řadě, 4 ventily na válec, chlazený kapalinou, přeplňovaný s mezichadičem plnicího vzduchu  
 Zdvihový objem : 5,88 l  
 Vrtání a zdvih : 102 x 120 mm  
 Kompresor : 360 cc  
 EURO IV.  
 Hluk : 80 dB(A)

#### PŘEVODOVKA

Typ : automatická ALLISON MD 3060 P  
 5 stupňů vpřed, 1 vzad  
 Převodový poměr : 3,49 – 0,75 : 1

#### PŘEDNÍ NÁPRAVA :

Typ NOG 09222 - IVECO  
 Pevná, říditelná  
 Technické zatížení : 9 000 kg

#### ZADNÍ NÁPRAVA :

Typ: APS 13221 - IVECO  
 Pevná, hnací s mechanickou uzávěrkou diferenciálu  
 Převod : 6,14 : 1  
 Technické zatížení 13 000 kg

#### PODVOZEK

Rám :  
 Rozměr podélníku : 270x75x8 mm  
 Palivová nádrž : 180 l  
 Plastový přední nárazník

#### PÉROVÁNÍ :

Přední náprava : vzduchové pérování s dvěma vaky, teleskopické tlumiče, stabilizátor,  
 Zadní náprava : vzduchové pérování se čtyřmi vaky, teleskopické tlumiče, stabilizátor,

#### ŘÍZENÍ :

Levostranné monoblokové hydraulické s posilovačem

#### Poloměr otáčení

- stopový 7,0 m
- obrysový 7,7 m

#### PNEUMATIKY

- Ráfky
- přední náprava : 2x 9,00 x 22,5
  - zadní náprava : 4x 8,25 x 22,5
- Pneu
- přední náprava : 2x 315/80 R 22,5
  - zadní náprava : 4x 295/80 R 22,5

#### BRZDOVÝ SYSTÉM

Provozní brzdy – kotoučové PN i ZN vzduchem chlazené  
 Pneumaticko- hydraulická brzda ovládaná pedálem, ovládá všechny 4 kola s 2 hydraulickými okruhy a dvěma nezávislými pneumatickými okruhy  
 Parkovací brzda – pružinová  
 Motorová brzda – nezávislé ovládání

#### ELEKTRICKÁ INSTALACE

Napětí 24 V  
 Alternátor 90 A  
 Baterie 2 x 12 V 143 Ah

#### KABINA

Krátká kabina , hydraulicky sklopná, 4-bodově uložená, 2 elektricky stavitelná vyhřívaná zrcátka  
 Vzduchově odpružená sedačka řidiče  
 Dvojitě sedadlo pro spolujezdce  
 Digitální tachograf pro 2 řidiče  
 Bezpečnostní 3-bodové pásy  
 Elektricky ovládané okna z místa řidiče

#### PŘÍPLATKOVÁ VÝBAVA

Jiný rozvor  
 Ukazatel přetížení zadní nápravy  
 Imobilizér  
 Ocelový nárazník  
 Klimatizace

## Prodejce :



#### Farid Comercia s.r.o.

Hradištská 167  
 294 02 Kněžmost  
 tel: + 420 326 784 040-2  
 fax: +420 326 784 043  
 e-mail: [obchod@autocom.cz](mailto:obchod@autocom.cz)  
[www.autocom.cz](http://www.autocom.cz)

